

『ツリーバイオトイレ』製作ワークショップ 全5日

きさらづ里山の会では、里山に訪れた方が快適に過ごせるよう、竹小屋の穴掘り式仮設トイレや、移動式バイオトイレを製作してきました。今回はツリーハウス型の常設バイオトイレを製作します。材料は里山の杉や不用品など身近なものを使います。

針葉樹の林をイメージし、杉丸太を切り出し、デッキを設置。デッキの上は布で覆います。便器は小と大を分離する方式。ドラム缶と自転車を使得、便槽を攪拌する仕組みを作ります。

私たちにとってもはじめての試みです。1日だけの参加、里山作業や木工初心者の参加も大歓迎です。各日、雨天決行です。

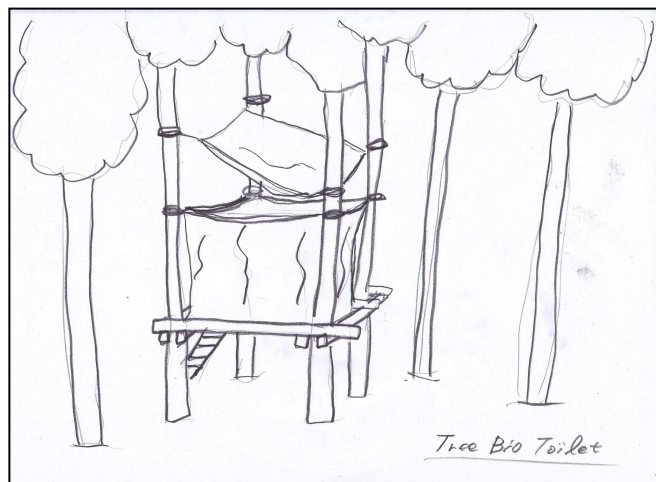

イメージ図

①10月12日(土) チェーンソー講習、杉丸太切り出し

- 参加費: 2,000 円 (保険、駅からの送迎付き)
- 各自昼食持参のこと(最寄のコンビニまでは約 2km)
- 持参品: 軍手、作業しやすい服装、タオル、帽子
革手袋、ヘルメットをお持ちの方はご持参ください。
チェーンソーを一式お持ちいただくと整備もできます。

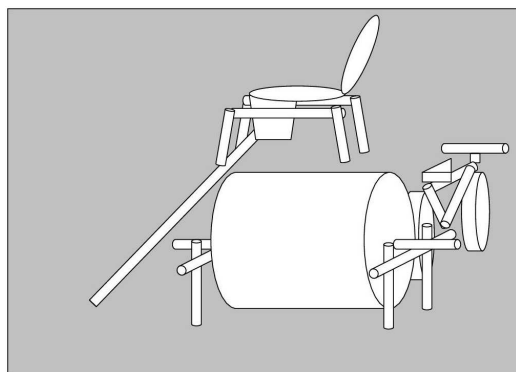

②10月19日(土)、20日(日) 11月2日(土)、3日(日)

ツリーデッキづくり、
トイレ(便器)づくり、
ドラムづくり、布張り

- 参加費: 1日 2,500 円 (保険、駅からの送迎付き)
- 高校生以下は参加費 1,000 円引き
 - 昼食希望者は材料費として、+500 円
 - 小屋宿泊希望者には風呂・買出し等の送迎あり
- 持参品: 軍手、作業しやすい服装、タオル、帽子
(小屋宿泊希望者は寝袋、宿泊道具、ライト)

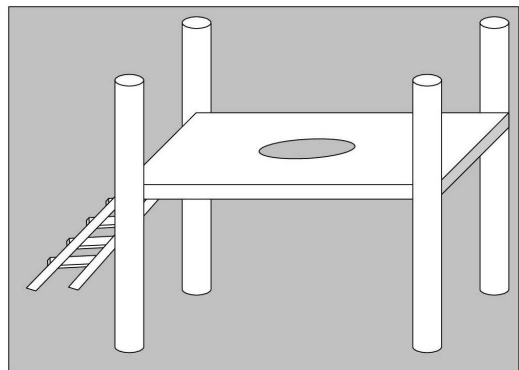

■集合場所、時間:

9:30 木更津駅東口 NEWDAYS(コンビニ)前
もしくは、現地 9:45

■1日の流れ:

10:00~作業 12:00~昼休憩
13:30~作業 17:00 終了



会場 きさらづ里山の会 活動地
木更津市笹子地先 (アタックゴルフ付近)

申込 10月3日(木)までに①氏名、②住所、③電話番号、
④生年月日、⑤参加日、⑥宿泊希望、⑦送迎要否
をご連絡ください。
締切を過ぎますと、保険が適用されません。

電話: 080-3324-8749 (前田)
Eメール: kisarazu.satoyama@gmail.com

きさらづ里山の会

WEB サイト <http://kisaradusatoyamanokai.com/>